

LÁMPARA VELA



COCEPTO

Concebida como una poesía visual, la lámpara VELA transmite la nostalgia de las velas tradicionales en un objeto contemporáneo.

Esta fusión de lo tradicional con lo moderno se consigue mediante su forma cilíndrica y también gracias a la mecha inclinada representada por un interruptor de palanca, elemento simbólico clave del diseño.



DATOS TÉCNICOS

Tipología: Lámpara decorativa de sobremesa

Medidas: Ø 17 cm x 40 cm (alto)

Peso: 1kg

Pantalla: Difusor PVC

Textil confeccionado

Extraíble

Certificación GRS (sin adhesivo al difusor).

Estructura: Acero

Corriente: 120V-220V. Toma de tierra (TT)

Bombilla: Standar E27 - Led 8W - 3000K.

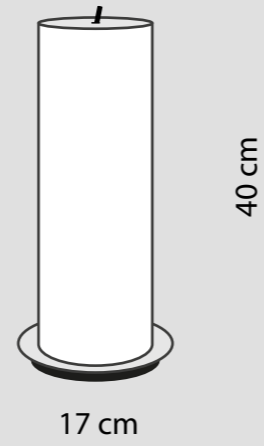

INSTRUCCIONES DE USO

Encendido y apagado:

Accionamiento mediante el interruptor de palanca de la parte superior.

Cambio de la bombilla:

1. Levantar la tapa superior sujeta a presión mediante clips.
2. Liberar la pantalla desenroscando los dos tornillos.
3. Extraer la pantalla hacia arriba.

Cambio del tejido:

1. Levantar la tapa superior sujeta a presión mediante clips.
2. Liberar la pantalla desenroscando los dos tornillos.
3. Extraer la pantalla hacia arriba.
4. Deslizar el tejido a través del cilindro.



FASES Y PRECIOS

Fase 1 (Crowdfunding)

PVP: 130€ (IVA incluido)

Fase 2 (Venta online y profesional)

PVP online: 280€ (IVA incluido)

Profesional: 180€ (IVA incluido)



PRODUCCIÓN

VELA se fabrica artesanalmente, controlando todas las fases del proyecto y con suministros de pequeños proveedores de proximidad.

El proyecto se inició con un crowdfunding que permitió producir una primera serie de 44 lámparas.

Cada lámpara es única y va numerada. Cada una se sirve con un modelo de tela diferente. Los acabados del resto de componentes también son diferentes para combinar con los colores de sus respectivas telas, en su mayoría beige, crema, blanco y gris.



PROYECTO INDEPENDIENTE

El proyecto ha sido desarrollado íntegramente por su autor, abarcando todas las áreas del proceso: diseño, desarrollo, producción y venta.

VELA se produce mediante una elaboración artesanal de pequeña escala, bajo un modelo de empresa editora independiente y con criterios de respeto medioambiental.



PROTOTIPO

Una vez el diseño estaba finalizado a nivel proyectual. Se pasó a la fase de prototipado. Se solucionaron todos los problemas, se hicieron cambios, y muchas pruebas hasta llegar a la solución óptima.

La realización y coste de los prototipos y pruebas fueron asumidas por el propio diseñador.

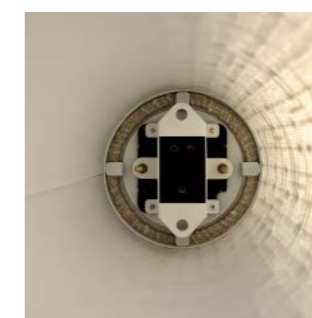
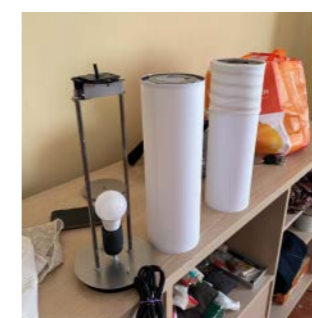
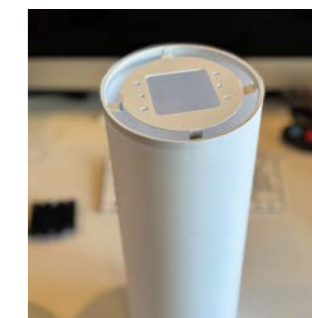
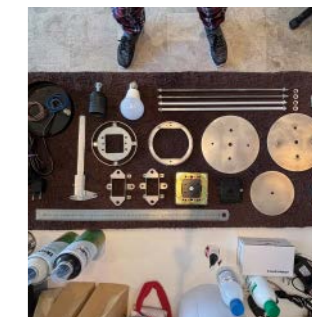
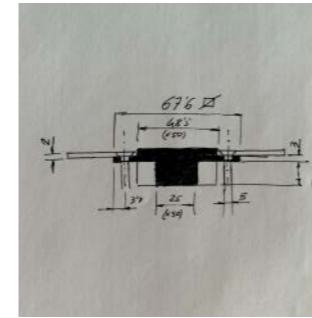

FABRICACIÓN

Una vez testeados los prototipos se lanzó una campaña de crowdfunding para la realización de una pequeña colección.

Finalizado el plazo, las ventas anticipadas llegaron a treinta unidades. Cantidad suficiente para poder asumir con garantías la fabricación de esta primera colección.

Se fabricó un total de cuarenta y cuatro unidades. Catorce más de las previstas en el crowdfunding inicial.

Todo el proceso de elaboración lo registraba en instagram, donde compartía semanalmente cada fase de la producción. De esta manera pude difundir el proyecto y acercarlo a la gente que pudo disfrutar conmigo de cada avance.

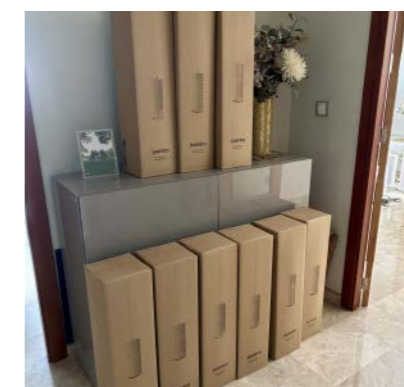
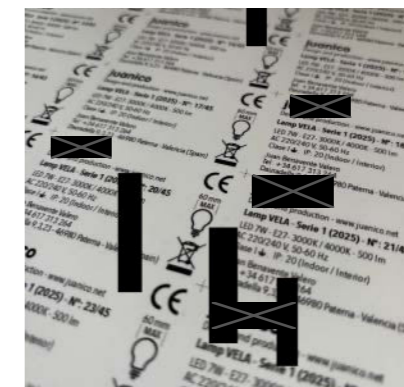
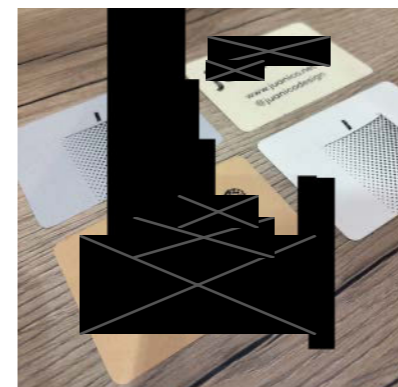
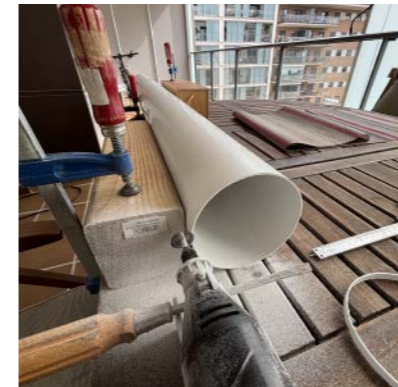
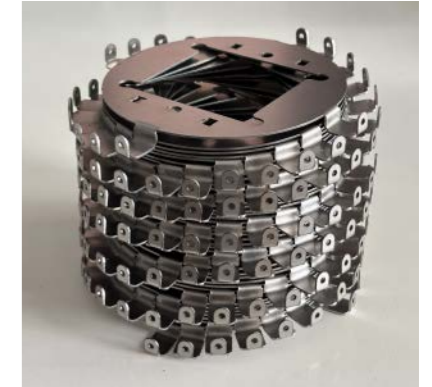

IMPACTO POSITIVO

VELA genera un impacto positivo a nivel social, ambiental y económico mediante un modelo de producción artesanal de pequeña escala y de proximidad.

El proyecto activa una red de pequeños proveedores locales, favoreciendo la economía cercana y el trabajo especializado.

Su sistema propio e inédito de fundas textiles intercambiables, realizadas con telas certificadas y reutilización de restos y muestrarios, junto con un diseño basado en la separabilidad de todas sus partes, prolonga la vida útil del producto y reduce residuos.

Como ejemplo de esta filosofía, se ha optado por un sistema de iluminación estándar de bombilla y casquillo E27, junto con un sistema de apertura sencillo que facilita el acceso al interior.

A nivel emocional, su concepto poético y la posibilidad de adaptación y personalización refuerzan el vínculo entre objeto y usuario, favoreciendo el sentimiento de pertenencia y la longevidad de la lámpara.

El proyecto se inició mediante un proceso de financiación colectiva (crowdfunding), que permitió arrancar la producción de forma responsable, sin recurrir a endeudamiento bancario ni créditos externos, reforzando la autonomía económica del proyecto. Gestión directa de todo el proceso desde una editora propia, independiente, sostenible y responsable.



VELA



VELA



VELA



VELA



VELA



VELA



VELA



VELA

